

GOLDHOFER FLUGZEUGBERGESYSTEME
GOLDHOFER AIRCRAFT RECOVERY SYSTEMS



IM NOTFALL ZÄHLT DIE SICHERHEIT IN EMERGENCIES SAFETY COUNTS

Jede Sekunde zählt. In Notfallsituationen auf Flughäfen werden höchste Ansprüche an die Sicherheit gestellt. Für diese Aufgaben hat Goldhofer zusammen mit internationalen Bergespezialisten das Bergesystem ARTS (Aircraft Recovery Transport System) entwickelt und sich damit als internationaler Technologieführer etabliert. Die langlebigen ARTS Systeme bestehen durch ein Maximum an Qualität, Effizienz und Flexibilität. Somit kann sich der Anwender im Notfall immer auf ein zuverlässiges, hochwertiges und stets den individuellen Anforderungen angepasstes System verlassen. Dafür garantiert auch die Erfahrung aus dem weltweiten Einsatz von mehr als 33.000 Goldhofer Spezialfahrzeugen.

Every second counts. When it comes to emergency situations at airports, there is no room for failure. For these tasks, Goldhofer has developed the ARTS (Aircraft Recovery Transport System) in collaboration with international recovery specialists and thus established itself as international technology leader. The durable ARTS systems are best distinguished by their superior quality, efficiency and flexibility. Thus, in emergency situations the user can always rely on a high-quality system adapted to his individual requirements. This is also guaranteed by the experience gathered from over 33,000 Goldhofer special vehicles in operation worldwide.

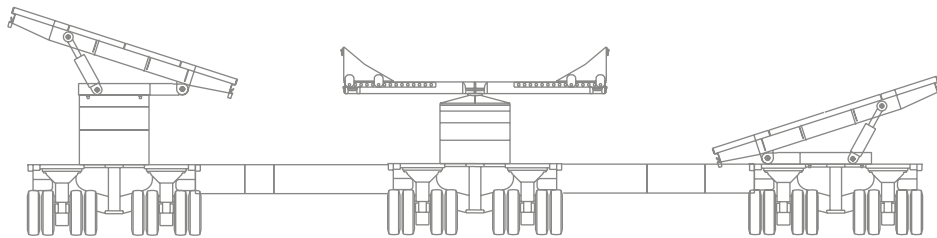

ARTS-1/2: Komplettes Bergesystem zum Einsatz bei einem oder mehreren defekten Fahrwerken bis zur B747/A380.

ARTS-1/2: Complete recovery system for use with one or multiple defective gears on aircraft up to B747/A380.

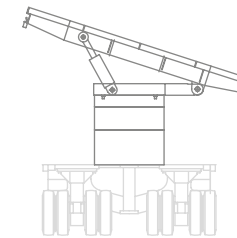

ARTS-5: Hubtische zum Einsatz unter Tragflächen.

ARTS-5: Support platforms for use under wing segments.

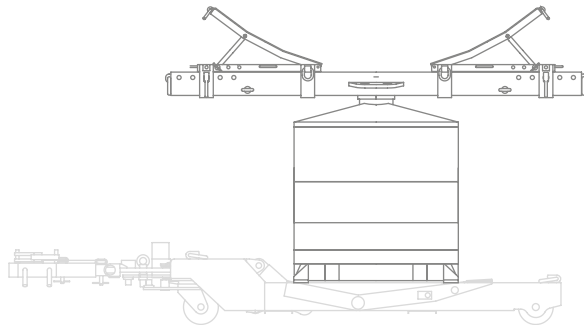

ARTS-3: Drehschemel zum Einsatz bei beschädigten Bugfahrwerken (Kombi. mit ARTS-4 und ARTS-6 möglich).
ARTS-3: Turntable for use with damaged nose gear (combination with ARTS-4 and ARTS-6 possible).

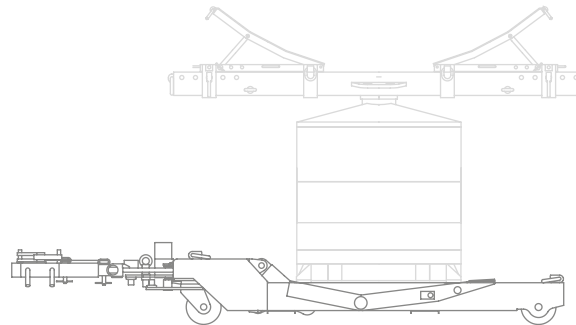

ARTS-4: Bergedollies für beschädigte Bug- und Hauptfahrwerke (Kombination mit ARTS-3 möglich).
ARTS-4: Recovery dollies for damaged nose and main landing gear (combination with ARTS-3 possible).

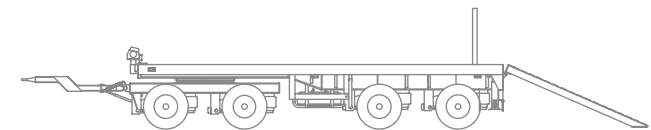

ARTS-6: Diverse Anhänger zum Einsatz für Flugzeugbergungen (Kombination mit ARTS-3 und ARTS-5).
ARTS-6: Various trailers for use in aircraft recovery (combination with ARTS-4 and ARTS-5 possible).

WELTWEIT IM EINSATZ

WORLDWIDE IN OPERATION

VORTEILE ARTS-1 | ARTS-2

- ✓ Schnelle Einsatzbereitschaft
- ✓ LKW und Flugzeugschlepper als Zugfahrzeug einsetzbar, optional selbstfahrend
- ✓ Einzelmodule können in B747 Frachtmaschine befördert werden
- ✓ Individuell kombinierbar

ADVANTAGES ARTS-1 | ARTS-2

- ✓ Rapid readiness for operation
- ✓ Truck and aircraft tractor can be used as a towing vehicle, optional: self-propelled modules
- ✓ Individual modules can be transported in a B747 cargo aircraft
- ✓ Various combinations possible



Alles drin, alles dran. Das ARTS-1 ist ein komplettes Bergesystem zum schnellen und sicheren Bergen havariierter Flugzeuge bis zur B747/A380. Drei hydraulische Plattformeinheiten werden je nach Einsatz modular angeordnet; sie lassen sich jedoch auch einzeln einsetzen. Dank selbstfahrender Module ist das ARTS-1 von Zugfahrzeugen unabhängig. Das ARTS-2 besitzt dieselben Bergeigenschaften, ist jedoch auf ein Zugfahrzeug angewiesen. Die optionale computergesteuerte Vielweglenkung – mit ihr sind Normalfahrt, Diagonalfahrt, Querfahrt und Karussellfahrt möglich – garantiert eine maximale Manövrierfähigkeit.

Everything you need. The ARTS-1 is a complete recovery system for the quick and safe recovery of damaged aircraft up to and including the B747/A380. Three hydraulic platform units are arranged modularly, depending on the application; however they can also be used individually. Thanks to the self-propelled modules, the ARTS-1 can be operated completely independent. The ARTS-2 has the same recovery capabilities, yet requires a towing vehicle for movements. The optional computer-controlled multi-way steering – which enables normal travel, diagonal travel, transverse travel and carousel travel – guarantees maximum manoeuvrability.

GUTE KOMBINATION POWERFUL COMBINATIONS

VORTEILE ARTS-3 | ARTS-4

- ✓ Schnelle Einsatzbereitschaft und Bergung
- ✓ Leichte und sichere Handhabung
- ✓ Geringer Wartungsaufwand
- ✓ Für Flugzeuge bis zur A380

ADVANTAGES ARTS-3 | ARTS-4

- ✓ Rapid readiness for operation and recovery
- ✓ Easy and safe handling
- ✓ Low maintenance costs
- ✓ For aircraft up to A380



Flexibel im Einsatz. Das ARTS-3 (Drehschemel für verschiedene Gewichtsklassen) ist ideal zur Bergung von Flugzeugen mit beschädigten Bugfahrwerken. Es ist mit dem ARTS-4 (Bergedolly) und ARTS-6 (Bergeanhänger) kombinierbar. Zudem können sie über Distanzstücke und Einstellungsmöglichkeiten an die jeweiligen Flugzeughöhen und Rumpfdurchmesser angepasst werden, was ein weiteres Plus an Flexibilität bringt.

Flexibility in action. The ARTS-3 (turntable for various weight classes) is ideal for the recovery of aircraft with damaged nose landing gear. It can be combined with the ARTS-4 (recovery dolly) and ARTS-6 (recovery trailer). It can also be adapted to the respective aircraft height and fuselage diameters using spacers and various adjustments, which adds to its flexibility.

Starkes Stück. Das Goldhofer Bergedolly ARTS-4 nimmt beschädigte Bug- und Hauptfahrwerke mit defekten Reifen, Felgen oder Bremsen auf – zuverlässig und sicher. Im Bergedolly werden die Flugzeugfahrwerke mithilfe von Kettzug auf das Dolly aufgezogen und für den folgenden Bergeabschleppvorgang mittels Hydraulik angehoben.

A powerful piece of equipment. The Goldhofer ARTS-4 recovery dolly safely and reliably supports nose and main landing gears with defective tyres, rims, or brakes. In the event of recovery, the aircraft gear is pulled onto the dolly using a chain block and raised by hydraulics for the subsequent recovery towing process.



HÖCHSTE FLEXIBILITÄT

EXTREMELY FLEXIBLE

VORTEILE ARTS-5 | ARTS-6

- ✓ Aufsetzbar auf unterschiedliche Anhänger (ARTS-5)
- ✓ Vorbereitet für Drehschemel und Hubtische (ARTS-6)
- ✓ Leichte, sichere Handhabung, geringer Wartungsaufwand

ADVANTAGES ARTS-5 | ARTS-6

- ✓ Can be mounted on various trailers (ARTS-5)
- ✓ Ready for turntable and support platform (ARTS-6)
- ✓ Easy, safe handling, low maintenance costs



Zuverlässiges System. ARTS-5 sind hocheffiziente und kostengünstige Hubtische mit verstellbarem Plattformwinkel zur sicheren Bergung von Flugzeugen der unterschiedlichsten Größenklassen. Option: Distanzstücke ermöglichen die flexible Anpassung an die unterschiedlichen Flugzeughöhen. Als Ersatz von defekten Hauptfahrwerken bei der Bergung von Flugzeugen aller Art sind die ARTS-5 Systeme weltweit erfolgreich im Einsatz.

Reliable systems. ARTS-5 is a highly efficient and affordable support platform for wing segments with an adjustable angle for the safe recovery of various aircraft types. Optional: Spacers enable flexible adjustment to different aircraft heights. The ARTS-5 systems are used successfully around the world as a replacement for defective main landing gears in the recovery of all types of aircraft.



Extrem vielseitig. Das Bergesystem ARTS-6 bietet verschiedene Spezial- und Standard-Anhänger in den unterschiedlichsten Gewichtsklassen. Bergefahrzeuge dieser Reihe eignen sich perfekt zur Aufnahme von Flugzeugen in Verbindung mit ARTS-3 (Drehschemel) bzw. ARTS-5 (Hubtischen). Des Weiteren können sie auch zum innerbetrieblichen Transport von Flugzeug-Abfertigungsgeräten und flughafeneigenen Spezialfahrzeugen flexibel eingesetzt werden.

Extremely versatile. The ARTS-6 recovery system offers various special and standard trailers in the widest range of weight classes. Recovery vehicles of this series are perfectly suited for the support of aircraft in combination with ARTS-3 (turntable) or ARTS-5 (support platforms). In addition, they are also extremely flexible when used for internal transport of ground support equipment and special airport vehicles.

ZUBEHÖR ACCESSORIES



01



02



03



04



05



06



07

01 Abspannkette und Schlinge für Fahrwerk

02 Gurt für Rumpf

03 Traverse

04 Scherbolzeneinrichtung

05 Hebelzug

06 Abspannkette von Fahrwerk zu Drehschemel

07 Zugschlingen

01 Tensioning chain and sling for gear

02 Belt for fuselage

03 Traverse

04 Shear bolt mechanism

05 Lever hoist

06 Bogie to turntable tensioning chain

07 Tension slings



KUNDENDIENST | CUSTOMER SERVICES

WIR SIND IMMER FÜR SIE DA WE ARE ALWAYS THERE FOR YOU

SERVICEVORTEILE

- ✓ 24-Stunden-Service
- ✓ Weltweite Serviceorganisation
- ✓ Weltweite Ersatzteilversorgung
- ✓ Werkseigene Reparaturwerkstatt
- ✓ Technische Unterstützung und Beratung
- ✓ Schulungen im Trainingscenter oder vor Ort

SERVICE ADVANTAGES

- ✓ 24-hour service hotline
- ✓ Worldwide service organisation
- ✓ Worldwide spare part supply
- ✓ In-house repair workshop
- ✓ Technical support and consulting
- ✓ Training in the training centre or on-site

GOLDHOFER AKTIENGESELLSCHAFT

Donaustraße 95, 87700 Memmingen/Germany
Phone: +49 (0)8331 15-0, Fax: +49 (0)8331 15-239
Web: www.goldhofer.de
E-Mail: info@goldhofer.de

VERKAUF | SALES

Transport Technology

Phone Trailer/Semitrailer: +49 (0)8331 15-341
Phone Modular trailer: +49 (0)8331 15-342
E-Mail: sales@goldhofer.de

Airport Technology

Phone: +49 (0)8331 15-343
E-Mail: airport-technology@goldhofer.de

KUNDENSERVICE | CUSTOMER SERVICE

Transport Technology

Phone: +49 (0)8331 15-400
Fax: +49 (0)8331 15-247
E-Mail: service@goldhofer.de

Airport Technology

Phone: +49 (0)8331 15-181
Fax: +49 (0)8331 15-247
E-Mail: service@goldhofer.de