

»ADDRONIC« CLEVER KOMBINIEREN



①
FUNKFERNBEDIENUNG



②
FUNKEMPFÄNGER AM
»ADDRONIC« HOST



③
»ADDRONIC«
HOST



IHR NUTZEN

»ADDRONIC« ermöglicht es, bedienerfreundlich ein noch breiteres Einsatzspektrum mit Ihrer Goldhofer-Modul-Flotte abzudecken.

Synchronisieren Sie ganz einfach die Grundfunktionen (Lenken, Niveau und Fahrtrieb) von bis zu vier »ADDRIIVE« Modulen. Dabei macht es Ihnen die »ADDRONIC« leicht, Ihre bestehende PST- oder THP-Flotte in den Verbund zu integrieren.

PASSENDE GRUNDKOMPONENTEN FÜR »ADDRONIC«**

	PP 260 »ADD« TIER 3	PP 280 »ADD« TIER 4 FINAL EU Stage V	PP 260 TIER 3	PP 280 TIER 4 FINAL EU Stage V	PP 490 TIER 3	PP 530 TIER 4 FINAL EU Stage V	HYDRONIC
»ADDRIVE«	×	×				×	
PST/SL			×	×	×	×	
PST/SL-E			×	×	×	×	
THP							×

MECHANISCH GEKUPPELT*

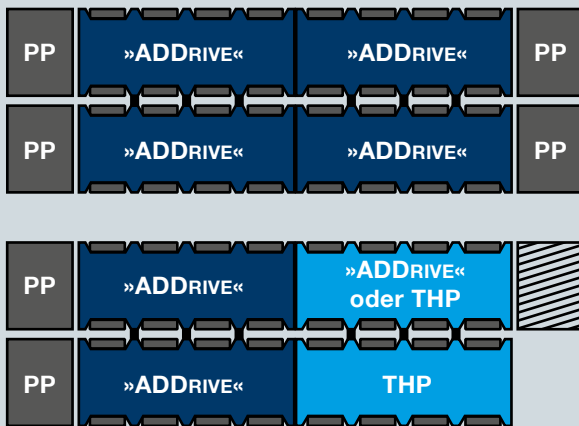

» Einsatz im »ADDRIVE« oder Selbstfahrer-Modus

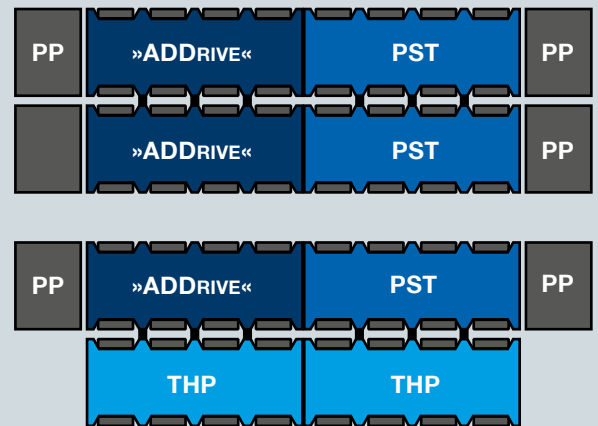

- » Einsatz nur im Selbstfahrer-Modus
- » Koordination über »ADDRONIC« Host
- » Kombination mit Goldhofer HYDRONIC

IM LANGMATERIALZUG ODER IM FREIEN VERBUND*

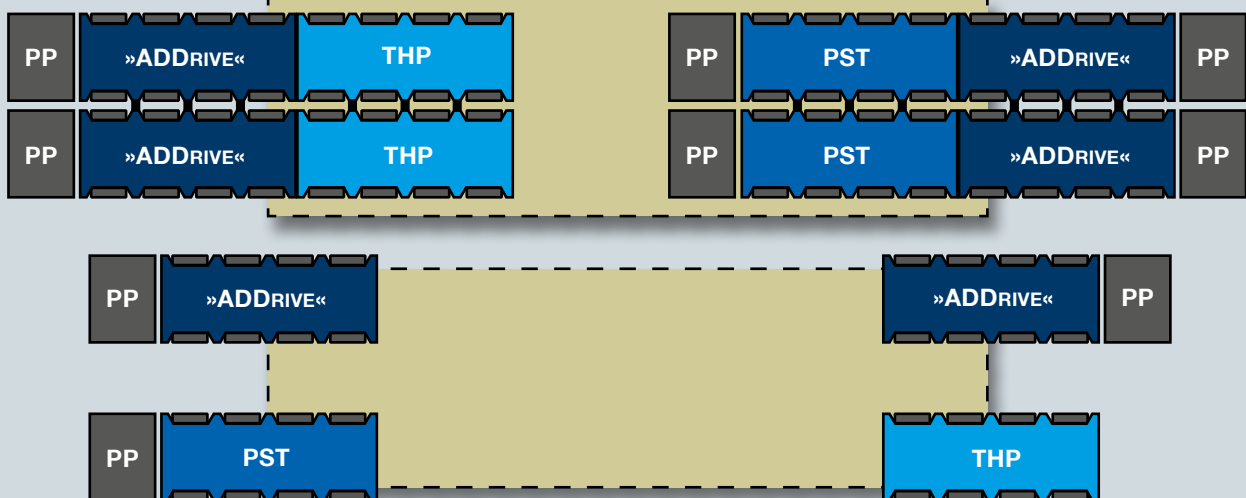

*Dargestellte Kombinationen sind beispielhaft. Abweichende Kombinationen möglich.

**Vorherige Kompatibilitätsprüfung von »ADDRONIC« bezüglich der Kombination der Goldhofer-Fahrwerke und PowerPacks durch den Goldhofer-Service wird empfohlen.

VERTRIEB

Tel. Vertrieb Europa: +49 8331 15-341
 Tel. Vertrieb International: +49 8331 15-342
 E-Mail: sales-transporttechnology@goldhofer.com

MADE FOR YOUR MISSION