

Goldhofer



DER STAR UNTER DEN ANHÄNGERN

ANHÄNGER



MADE FOR YOUR MISSION

DER NEUE GOLD STANDARD

€ **GOLD WERT.**
PREMIUM-QUALITÄT ZU
ATTRAKTIVEN KONDITIONEN.

🕒 **EINFACH GEDACHT.**
FLEXIBLE FAHRZEUGE MIT
CLEVEREN DETAILS.

🛑 **LEICHT GEMACHT.**
EINFACHE BEDIENUNG UND
OPTIMIERTES ZUBEHÖR FÜR
DEN TÄGLICHEN EINSATZ.

TRAIL STAR

Goldhofer

TRAILSTAR

DER PREMIUM-ANHÄNGER

Die Anhänger der »TRAILSTAR« Serie punkten, wie schon ihre Vorgänger, mit der bewährten Goldhofer-Qualität zu einem attraktiven Preis. Das moderne Design besticht mit vielen bekannten Details der »STEPSTAR« Serie, wie beispielsweise innovativen und flexiblen Rampen, niedriger Ladehöhe und einem ausgeklügelten Ladungssicherungskonzept. Ein besonderes Highlight des »TRAILSTAR« stellen die vorgezogenen Außenfelder dar, durch welche ein optimierter Lastschwerpunkt* erreicht wird.

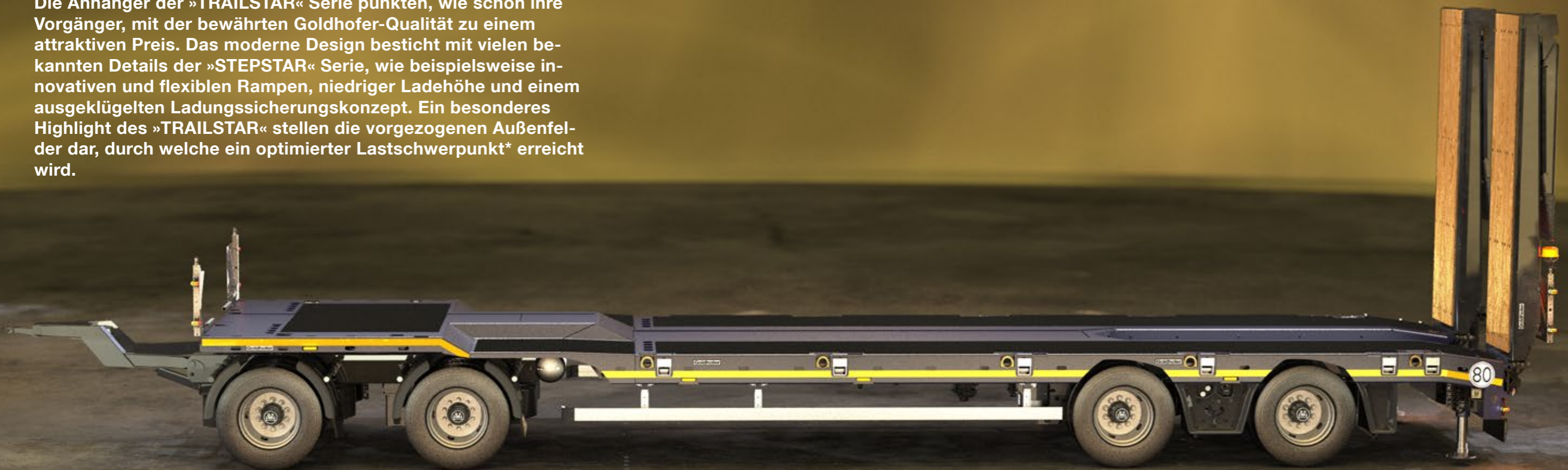

TECHNISCHE MERKMALE



+ 3-4 Achsen

+ 4-5 Achsen



+ Anlegerampen



+ Klapprampen
einteilig mechanisch
einteilig hydraulisch
zweiteilig hydraulisch



+ Mit Baggerstiellmulde



+ Achslast: 10t/12t
Bereifung: 225/60 R 17,5
»CARGOPLUS« 80
Fahrhöhe: 780 mm (-60/+140)

+ Achslast: 10t/12t
Bereifung: 245/70 R 17,5
Fahrhöhe: 855 mm (-60/+140)

EFFIZIENT MIT HOHER NUTZLAST DURCH DEUTSCHLAND MIT CA. 1 t GERINGEREM* EIGENGEWICHT

Die Anhänger der »TRAILSTAR« Serie bestehen mit einem hervorragenden Nutzlast-Eigengewichts-Verhältnis: Die intelligente Konstruktion erlaubt extrem hohe Nutzlasten bei vergleichsweise geringem Eigengewicht. Dabei können Sie sich immer auf die bewährte Goldhofer-Qualität verlassen und mit dem »TRAILSTAR« Ihre Ladung sicher an ihr Ziel bringen.



- » 1 t NUTZLAST MEHR IM TÄGLICHEN EINSATZ DANK GERINGEREM EIGENGEWICHT*
- » WIRTSCHAFTLICHE FUHRPARKAUSLASTUNG

GLÄNZT MIT WIRTSCHAFTLICHKEIT PREMIUM-KOMPONENTEN MIT HÖCHSTER LANGLEBIGKEIT

Durch den Einsatz von robusten und wartungsarmen Standard-Komponenten ist die »TRAILSTAR« Serie äußerst langlebig. Im Bedarfsfall können Sie Ersatzteile von der »STARLINE« nutzen oder diese aufgrund des hohen Standardisierungsgrads schnell und unkompliziert beschaffen.



- » LEBENSDAUERTEST UNTER HÄRTESTEN BEDINGUNGEN
- » BESTÄTIGTE GOLDHOFER-PREMIUM-QUALITÄT



- » DURCH LUFTFEDERUNG GEWAPPNET FÜR DIE ZUKUNFT
- » ACHSLASTANZEIGE DURCH TIM (TRAILER INFORMATION MODULE)

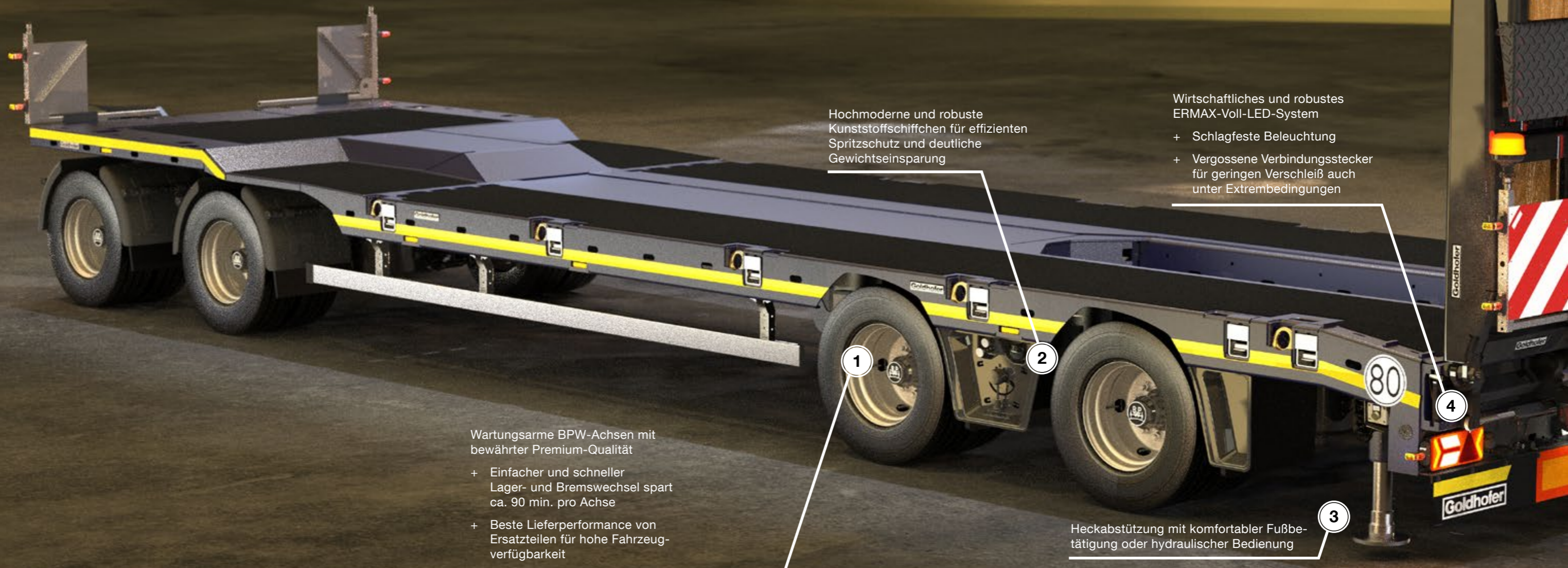

Hochmoderne und robuste Kunststoffschiffchen für effizienten Spritzschutz und deutliche Gewichtseinsparung

Wirtschaftliches und robustes ERMAX-Voll-LED-System

- + Schlagfeste Beleuchtung
- + Vergossene Verbindungsstecker für geringen Verschleiß auch unter Extrembedingungen

Wartungsarme BPW-Achsen mit bewährter Premium-Qualität

- + Einfacher und schneller Lager- und Bremswechsel spart ca. 90 min. pro Achse
- + Beste Lieferperformance von Ersatzteilen für hohe Fahrzeugverfügbarkeit

Heckabstützung mit komfortabler Fußbetätigung oder hydraulischer Bedienung

GLÄNZT MIT LADUNGSSICHERUNG DURCHDACHTES VERZURRKONZEPT

Die »TRAILSTAR« Serie überzeugt mit dem gleichen umfangreichen Zubehör-Portfolio wie auch der »STEPSTAR«. Ebenfalls erhältlich ist der optionale TRAFFIDECK™ GO Bodenbelag, wodurch die Sicherheit beim Transport erhöht wird und weniger Zurrmaterial erforderlich ist.

Optionaler TRAFFIDECK™ GO Bodenbelag

- + Mehr Ladehöhe und um 80% leichter gegenüber herkömmlichen Gummiplatten
- + Hoher Reibbeiwert für optimale Ladungssicherung
- + Zusätzliche Antirutsch-Besandung sorgt für Sicherheit bei allen Witterungsverhältnissen

Überfahrbare Kassettenringe im Heck

- + Im Rahmen versenkbar
- + Optimaler Zurrwinkel zur effizienten Verzurrung nach vorn

1

Rungentaschenleisten

- + Einfaches Sichern von Stückgut oder Langmaterial
- + Schnelle, effiziente Ladungssicherung durch Formschluss

2

Gesamte Ladefläche mit RUD Optilash Fix 10 t-Zurringen sowie Zurrlöchern im Rahmen und der Baggerstiellmulde

- + Einfaches Sichern von Stückgut
- + Hohe Belastbarkeit

4

3

Wader Containertaschen

- + In Ladefläche versenkt für einfaches Überfahren
- + Sicherer Transport von Containern



- » SCHNELLE UND SICHERE VERZURRUNG
- » HOHE SICHERHEIT IM TÄGLICHEN EINSATZ
- » ERFÜLLUNG STRENGSTER RICHTLINIEN

GLÄNZT MIT FLEXIBILITÄT WIRTSCHAFTLICH, LEICHT UND BODENSCHONEND

Mit den leichten und langen Rampen der »STARLINE« Serie nutzen Sie einen weiteren Vorteil im Transportalltag. Der niedrige Auffahrwinkel und die bodenschonende Absenkung der Rampen macht den Beladevorgang zum Kinderspiel.

ANLEGERAMPE

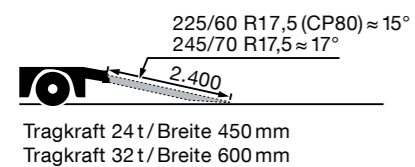

MECH. KLAPPRAMPE (EINTEILIG)

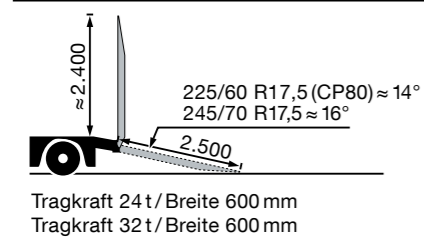

HYDR. KLAPPRAMPE (EINTEILIG)

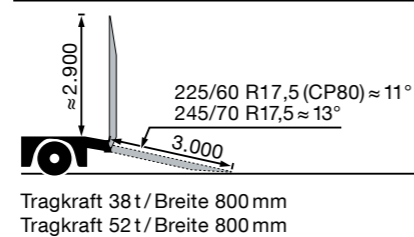

HYDR. KLAPPRAMPE (ZWEITEILIG)

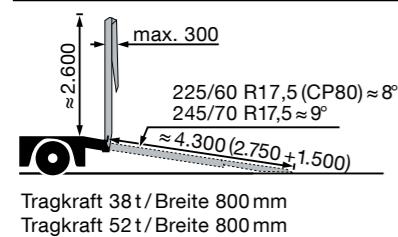

HYDR. KLAPPRAMPE (ZWEITEILIG)

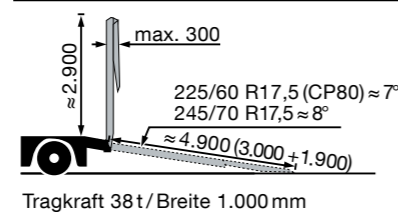

- » SCHNELLER UND UNKOMPLIZIERTER BELADEVORGANG
- » RESSOURCENSCHONENDER RÜCKTRANSPORT

Geeignet für nahezu alle selbstfahrenden Ladungen

- + Bis 3.000 mm Breite für sicheres Auffahren
- + Komplett zusammenfahrbar für 3-Rad-Fahrzeuge

Alle angebotenen Rampenarten sind bei Bedarf nachrüstbar

- + Stufenweise Investition
- + Flexible Anpassung auf Transportsituation

Sichere und unkomplizierte Bedienung der Rampen

- + Optionale Funkfernsteuerung
- + Integrierte Rampensicherung für Zeitersparnis und sicheren Transport
- + An- und Abbau mithilfe eines Staplers für höhere Effizienz

TRAILSTAR

TECHNISCHE DATEN



TECHNISCHE DATEN

Maß B	10.000 mm - 11.660 mm (je nach Fahrzeugkonfiguration)	
Ladeflächenlänge	LF-Länge ^[1] bis Kröpfung mittig	LF-Länge ^[1] außen
	1+2	5.900 mm - 6.900 mm
	1+3	6.500 mm - 7.000 mm
	2+2	5.750 mm - 6.250 mm
	2+3	6.750 mm
3	7.000 mm - 8.000 mm	8.000 mm
Fahrzeugbreite	2.550 mm	
Achsabstand	1.410 mm	
Max. Lenkeinschlag	± 20°	
Baggerstiellmulde	Länge: 3.050 mm Breite: 760 mm Tiefe: 310 mm	
Achsanzahl	3 (1+2), 4 (1+3, 2+2), 5 (2+3)	

REIFEN

	225/60 R 17,5 »CARGOPLUS« 80	245/70 R 17,5
Achslast	10t/12t bei 80 km/h	10t/12t bei 80 km/h
Fahrhöhe	790 mm (-60/+140)	855 mm (-60/+140)

ANLEGERAMPE

Länge	2.400 mm	
Tragkraft	24 t	32 t
	450 mm	600 mm
Auffahrwinkel	225/60 R 17,5 »CARGOPLUS« 80	
	≈ 15°	
	245/70 R 17,5	
		≈ 17°

KLAPPRAMPE

	einteilig		einteilig		zweiteilig		zweiteilig	
Hebewerk	mechanisch	hydraulisch	hydraulisch	hydraulisch	hydraulisch	hydraulisch	hydraulisch	hydraulisch
Länge	2.500 mm	3.000 mm	3.000 mm	4.300 mm	4.300 mm	4.900 mm	4.900 mm	4.900 mm
Tragkraft	24 t	32 t	38 t	52 t	38 t	52 t	38 t	38 t
	600 mm	600 mm	800 mm	800 mm	800 mm	800 mm	800 mm	1.000 mm
Auffahrwinkel	225/60 R 17,5 »CARGOPLUS« 80							
	≈ 14°		≈ 11°		≈ 8°		≈ 7°	
	245/70 R 17,5		≈ 13°		≈ 9°		≈ 8°	

^[1] Ladeflächenlänge (je nach Fahrzeugkonfiguration)

TRAILSTAR

ZUBEHÖR UND OPTIONEN



Die Anhänger der »TRAILSTAR« Serie überzeugen mit einem umfangreichen Portfolio an Zubehör und Optionen.

- + Verschiedene Zuggabeln
- + Schraubbare Rungentasche (senkrecht)
- + Schraubbarer Walzenvorbau
- + Verschiedene Bordwände
- + Verschiedene Stirnwände
- + Länderspezifische Systemschnittstellen (Pneumatik und Elektronik)

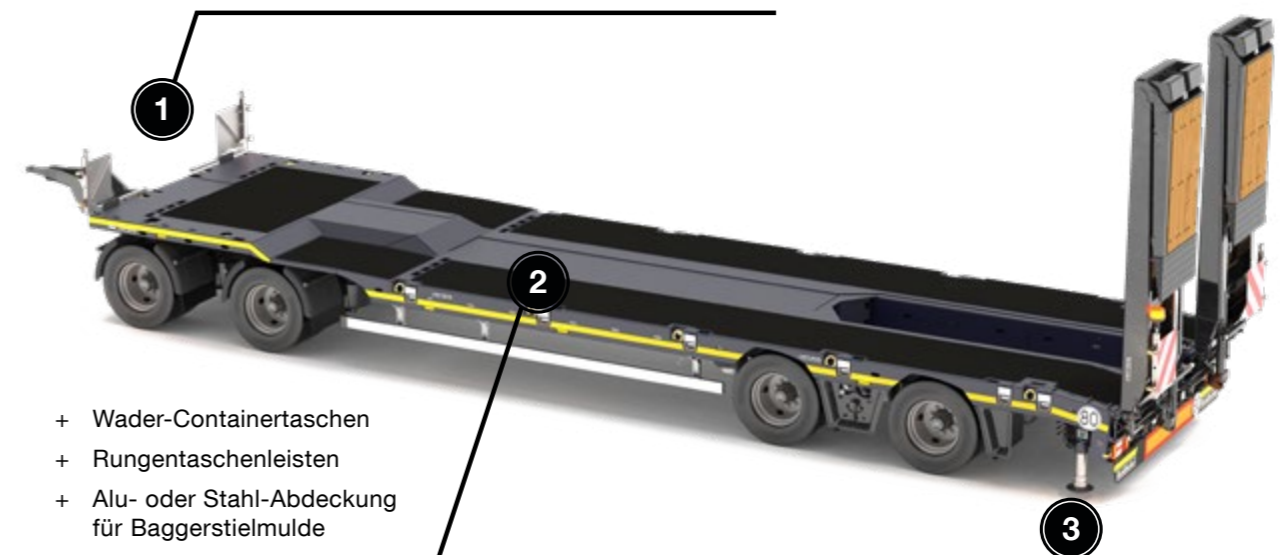

- + Wader-Containertaschen
- + Rungentaschenleisten
- + Alu- oder Stahl-Abdeckung für Baggerstiellmulde

- + Kletterleisten auf Heckanschrägung
- + LED-Rückfahrcheinwerfer
- + Funkfernbedienung
- + Convoi-Exceptionnel-Warnschild
- + Warnpaket
- + Rückfahrkamera

TRAIL STAR

KONTAKT TRANSPORT TECHNOLOGY

GOLDHOFER AKTIENGESELLSCHAFT

Donaustraße 95, 87700 Memmingen/Germany
Tel.: +49 8331 15-0
Web: www.goldhofer.com, E-Mail: info@goldhofer.com

VERTRIEB

Telefon Vertrieb Europa: +49 8331 15-341
Telefon Vertrieb International: +49 8331 15-342
E-Mail: sales-transport@goldhofer.com

SERVICE UND ERSATZTEILE

Technischer Support:
Telefon: +49 8331 15-400
E-Mail: service-transport@goldhofer.com

Ersatzteile:
Telefon: +49 8331 15-971
E-Mail: parts@goldhofer.com